

SHOTDOT

OPERATING INSTRUCTIONS | MODE D'EMPLOI | MANUAL DE INSTRUCCIONES | BEDIENUNGSANLEITUNG

ASSEMBLY | MONTAGE MONTAJE | MONTAGE



Note: Only mount the sight on a unloaded gun.
Always make sure that the muzzle points into a safe direction.

Remarque: Installez la lunette de vise uniquement sur des armes déchargées. Assurez-vous que la bouche est orientée dans une direction non dangereuse.

Nota: Monte la mira solamente en armas descargadas. Procure que la boca apunte en una dirección segura.

Hinweis: Montieren Sie das Visier nur auf eine entladene Waffe. Achten Sie darauf, dass die Mündung in eine sichere Richtung zeigt.

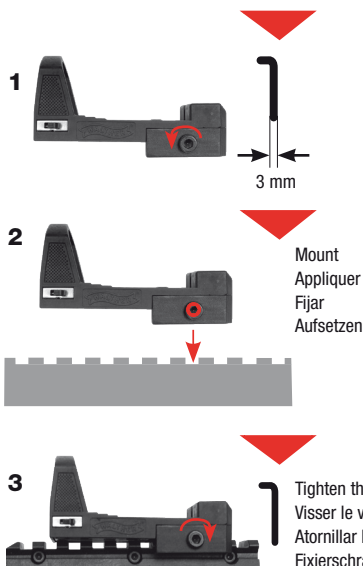

TECHNICAL DATA | CARACTÉRISTIQUES TECHNIQUES CARACTERÍSTICAS TÉCNICAS | TECHNISCHE DATEN

Magnification: 1-fold
Objective lens: 24 mm
Weight: 39 g
Dimensions (LxWxH): 76x31x40 mm
Dot size: 10 MOA
Parallax free at: 10 m
Battery: CR 2032 (3V)

Ampliación: 1 aumentos
Diámetro del objetivo: 24 mm
Peso: 39 g
Dimensión (LxAxA): 76x31x40 mm
Tamaño del punto: 10 MOA
Ningún error en el paralaje en: 10 m
Pila: CR 2032 (3V)

Grossissement: 1-fois
Diamètre de la lentille de l'objectif: 24 mm
Poids: 39 g
Dimension (LxLxH): 76x31x40 mm
Diamètre du spot : 10 MOA
Pas d'erreur dans le parallaxe en : 10 m
Pile: CR 2032 (3V)

Vergrößerung: 1-fach
Objektiv: 24 mm
Gewicht: 39 g
Abmaße (LxBxH): 76x31x40 mm
Punktgröße: 10 MOA
Parallaxenfehlerfrei bei: 10 m
Batterie: CR 2032 (3V)

WARNING: AIRGUNS ARE NOT TOYS. MISUSE OR CARELESS USE MAY CAUSE SERIOUS INJURY OR DEATH. BE CAREFUL - SHOOT SAFELY.

AVERTISSEMENT : UNE ARME N'EST PAS UN JOUET. UN MANIEMENT INCORRECT OU IRRÉFLÉCHI PEUT ENTRAÎNER DE GRAVES BLESSURES, PARTICULIÈREMENT AUX YEUX.

ADVERTENCIA: ESTA ARMA DE AIRE COMPRIMIDO NO ES UN JUGUETE. EL USO INCORRECTO O IRREFLEXIVO DEL ARMA PUEDE CAUSAR LESIONES, QUE PUEDEN SER ESPECIALMENTE GRAVES SI AFECTAN LOS OJOS.

WARNING: LUFTWAFFEN SIND KEIN SPIELZEUG. MISSBRAUCH ODER FAHRLÄSSIGER UMGANG KANN ZU ERNSTHAFTEN SCHÄDEN FÜHREN. SCHIESSEN SIE UMSICHTIG UND VORSICHTIG.

CAUTION: NEVER LOOK THROUGH THE OBJECTIVE DIRECTLY INTO THE SUN.

ATTENTION : Jamais regarder par l'objectif directement dans le soleil.

ATENCIÓN: NUNCA MIRAR POR EL OBJETIVO DIRECTAMENTE EN EL SOL.

ACHTUNG: SCHAUEN SIE NIEMALS DURCH DAS OBJEKTIV DIREKT IN DIE SONNE.

CARE | ENTRETIEN | CUIDADOS | PFLEGE

Blow away dirt or remove with a fine brush. Remove fingerprints on lenses by breathing onto lens and wiping with a lens cloth. Wipe metal parts with a lightly oiled cloth. Put dust caps back on after use. Protect the ShotDot from damage caused by sudden impact.

Enlever le plus gros de la saleté en soufflant dessus ou à l'aide d'un pinceau. Souffler sur les lentilles et les essuyer avec un chiffon de nettoyage optique pour enlever les marques de doigts. Essuyer les parties métalliques avec un chiffon légèrement imbibé d'huile. Mettre en place les capuchons anti-poussière après utilisation.

Elimine la suciedad soplando o con un pincel fino. Elimine impresiones digitales sobre las lentes entelándolas con el aliento y limpiándolas a continuación con un paño para lentes. A las piezas metálicas deberá pasarles un trapo humedecido con un poco de aceite. Después de la utilización deberá colocar de nuevo las cubiertas de protección antipolvo.

Groben Schmutz wegblasen oder mit einem Haarpinsel entfernen. Fingerabdrücke auf den Linsen anhauchen und mit einem Optikeinigungstuch entfernen. Metallteile mit leicht geöltem Lappen abwischen. Nach Benutzung Staubschutzkappen aufsetzen.

ELECTRONIC GREEN DOT POINT SIGHT

SHOTDOT



- INSTRUCTION MANUAL
- MODE D'EMPLOI
- MANUAL DE INSTRUCCIONES
- BEDIENUNGSANLEITUNG

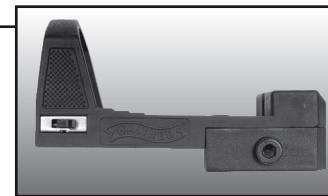

Distributed by / Distribué par:

UMAREXUSA®

Umarex USA Inc.
6007 South 29th Street
Fort Smith, AR 72908 USA
Phone: (479) 646 - 4210

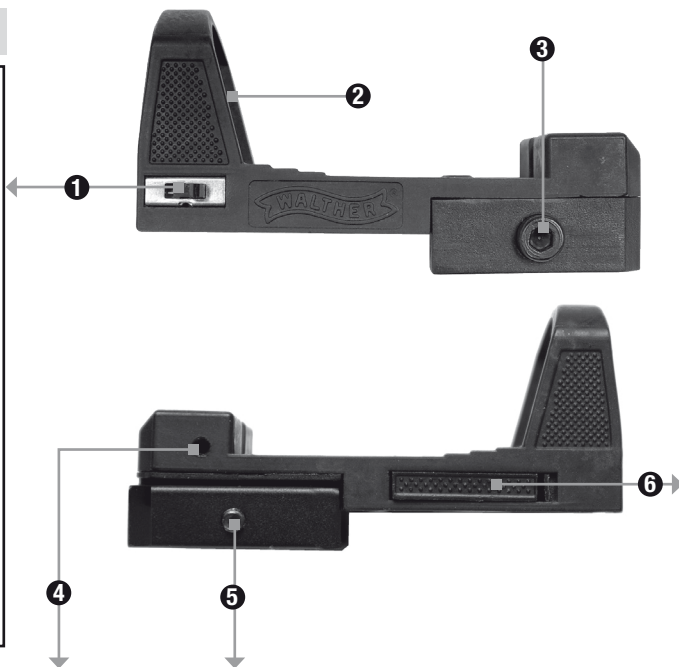
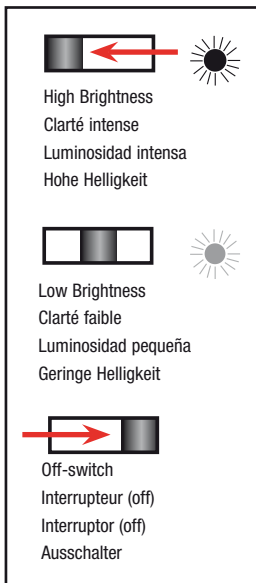
**COMMUTATE | COMMUTER
COMMUTAR | UMSCHALTER**

In this electronic green-dot-sight, a red aiming dot is being projected onto the lens at target level. As no other means of aiming such as sight and foresight are required, you are able to take eliminating aim with both eyes opened, thus the elaborate process of having to align sight and foresight.

En utilisant cette hausse électronique au laser, le point de visée vert est projeté sur la lentille dans le plan de visée. Etant donné que les autres moyens de visée tels que le cran de mire et le guidon ne sont plus nécessaires, vous pouvez viser les yeux ouverts; l'alignement compliqué du cran de mire et du guidon sur la cible est alors supprimé.

En esta mira electrónica de punto rojo, el punto verdor es proyectado sobre la lente a nivel de puntería. Puesto que ya no hacen falta otros medios de puntería tales como muesca del alza y punto de mira, Vd. puede apuntar con los dos ojos abiertos, y por lo tanto ya no es preciso orientar de forma complicada la muesca y el punto de mira al blanco.

Bei diesem elektronischen Grün-Punkt-Visier wird der rote Zielpunkt auf die Linse in der Zielebene projiziert. Da keine anderen Zielmittel wie Kimme und Korn mehr benötigt werden, können Sie mit beiden geöffneten Augen zielen.

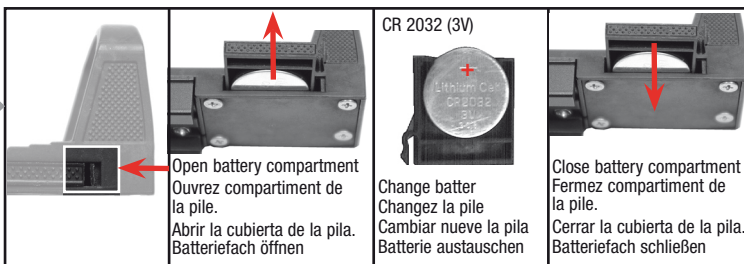
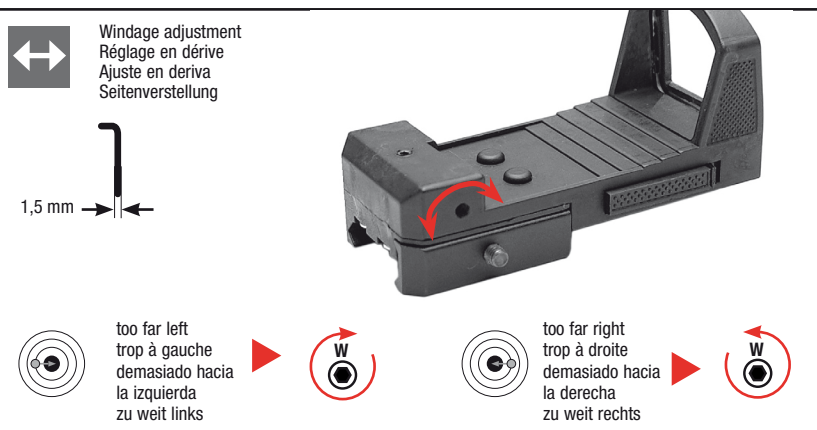
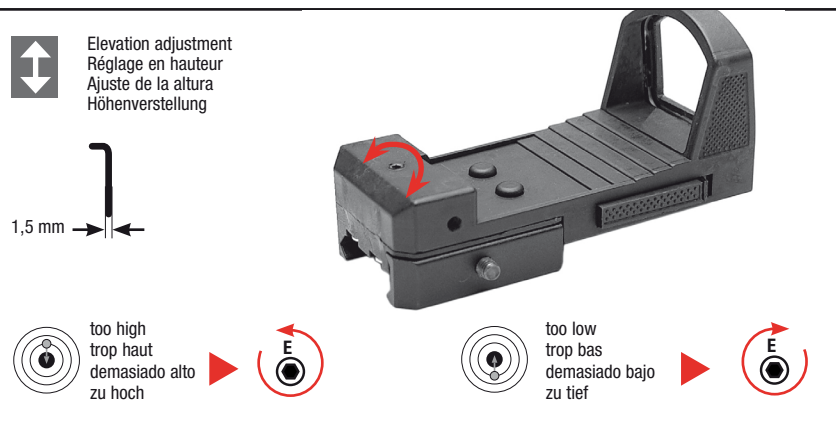
**BATTERY CHANGE | CHANGEMENT DE LA BATTERIE
CAMBIO DE LA BATERÍA | BATTERIEWECHSEL****ELEVATION & WINDAGE ADJUSTMENT | RÉGLAGE EN HAUTEUR ET EN DÉRIVE | AJUSTE DE LA ALTURA Y EN DERIVA | HÖHEN-& SEITENVERSTELLUNG****DESCRIPTION | DESIGNATION
DENOMINACIÒN | BENENNUNG**

- 1** Switch On/Off
Interrupteur On/Off
Interruptor On/Off
Wahlschalter On/Off
- 2** Objective lens
Objectif
Objetivo
Objektiv
- 3** Mount-fixing screw
Vis de fixation pour le montage
Tornillo de fijación para el montaje
Montage-Fixierschraube
- 4** Elevation adjustment
Réglage en hauteur
Ajuste en altura
Höhenverstellung
- 5** Windage adjustment
Réglage latéral
Ajuste en deriva
Seitenverstellung
- 6** Battery compartment
Compartiment de piles
Compartimento de pilas
Batteriefach